

РУЧНОЙ ДВУХВАЛЬЦОВЫЙ ВИБРОКАТОК

SRD800L

Ручной каток для сложных условий эксплуатации идеально подходит для укладки асфальта и земляных работ



МИНИКАТКИ



Самая совершенная в мире гидростатическая трансмиссия обеспечивает бесступенчатое изменение скорости для достижения выдающейся степени уплотнения



Два гидромотора хода американского производства



Гидравлическая система рулевого управления упрощает работу оператора



Все органы управления размещены на рукоятке

ООО «ТПК Белдозер»:

тел./факс: +375 17 555-33-33;
моб. т.: +375 25 770-10-70;
e-mail: info@beldozer.by
Сайт: SHANTUI.BY

Сервисный центр:

Минский р-н, р-н пос. Колодищи,
тел.: +375 17 285 74 33 (66, 99);
Факс: +375 17 517-00-37

ТЕХНИЧЕСКИЕ ХАРАКТЕРИСТИКИ

		SRD800L	
Масса	860 кг		
Рабочая масса	860 кг		
Ходовые характеристики			
Скорость	0 - 3,5 км/ч (передний и задний ход)		
Угол поворота	15°		
Преодолеваемый уклон	30%		
Тип привода	Гидравлический привод		
Двигатель	Дизельный двигатель	Бензиновый двигатель	
Модель	186F	B&S 25T2	
Тип	Дизельный двигатель с воздушным охлаждением 4-тактный, вертикальный, одноцилиндровый	Бензиновый двигатель с воздушным охлаждением 4-тактный, с верхним расположением клапанов, одноцилиндровый	
Мощность	8,0 л.с. при 3600 об/мин	13,5 л.с. при 3600 об/мин	
Уплотнение			
Вибрация	Механический привод		
Статическая нагрузка	60/65 Н/см		
Номинальная амплитуда	0,5 мм		
Частота вибрации	65 Гц		
Возбуждающая сила	17 кН		
Заправочные емкости	Дизельный двигатель	Бензиновый двигатель	
Топливо	3,5 л	10 л	
Вода	38 л		

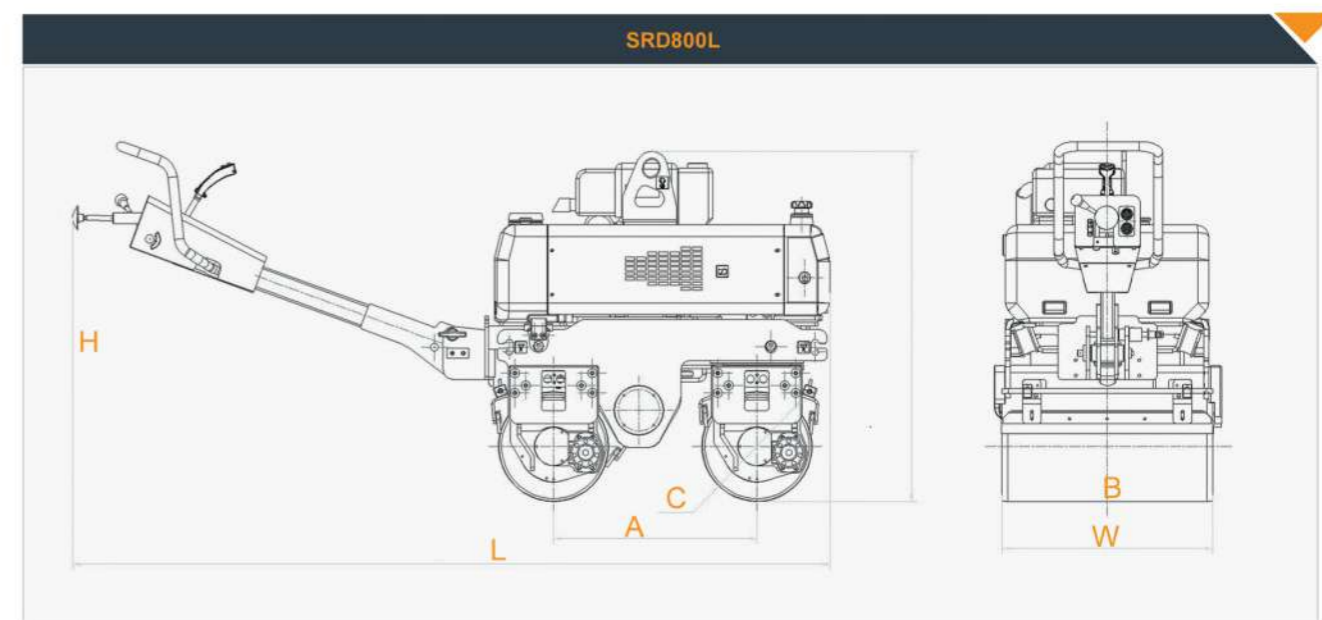

РАЗМЕР		SRD800L
Колесная база	A	650 мм
Ширина стального вальца (переднего и заднего)	B	680 мм
Диаметр стального вальца (переднего и заднего)	C	355 мм
Габаритная длина	L	2460 мм
Габаритная ширина	W	732 мм
Габаритная высота	H	1800 мм
Размер упаковки		1460 × 830 × 1910 мм